

BENZING M1

manuál - chovateľ
verzia 1.0

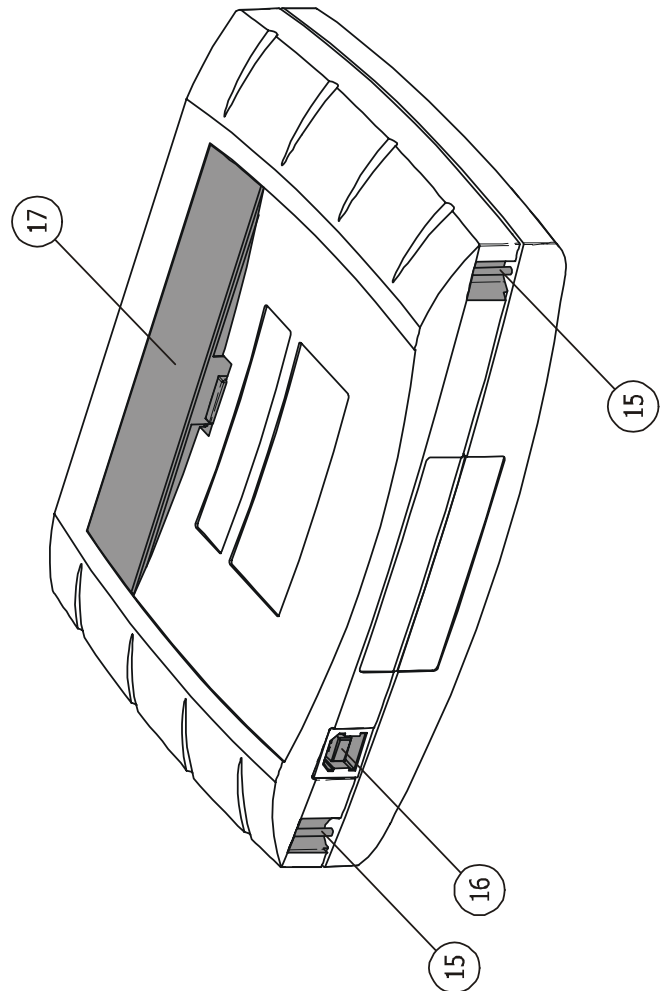

- 1 ... Menu tlačidlo „Žlté“
- 2 ... Menu tlačidlo „Červené“
- 3 ... Menu tlačidlo „Modré“
- 4 ... Menu tlačidlo „Zelené“
- 5 ... Kurzorové tlačidlo „Spät“
- 6 ... Kurzorové tlačidlo „Hore“
- 7 ... Kurzorové tlačidlo „Dole“
- 8 ... Kurzorové tlačidlo „Dopredu“ resp. „OK“
- 9 ... Funkčné tlačidlo „Štart“
- 10 ... LCD Display
- 11 ... Napájací konektor pre adaptér
- 12 ... Anténny konektor
- 13 ... Skrutky
- 14 ... Vymeniteľný predný panel
- 15 ... Uchytenie popruhu
- 16 ... USB konektor na prepojenie s PC
- 17 ... Kryt batérií

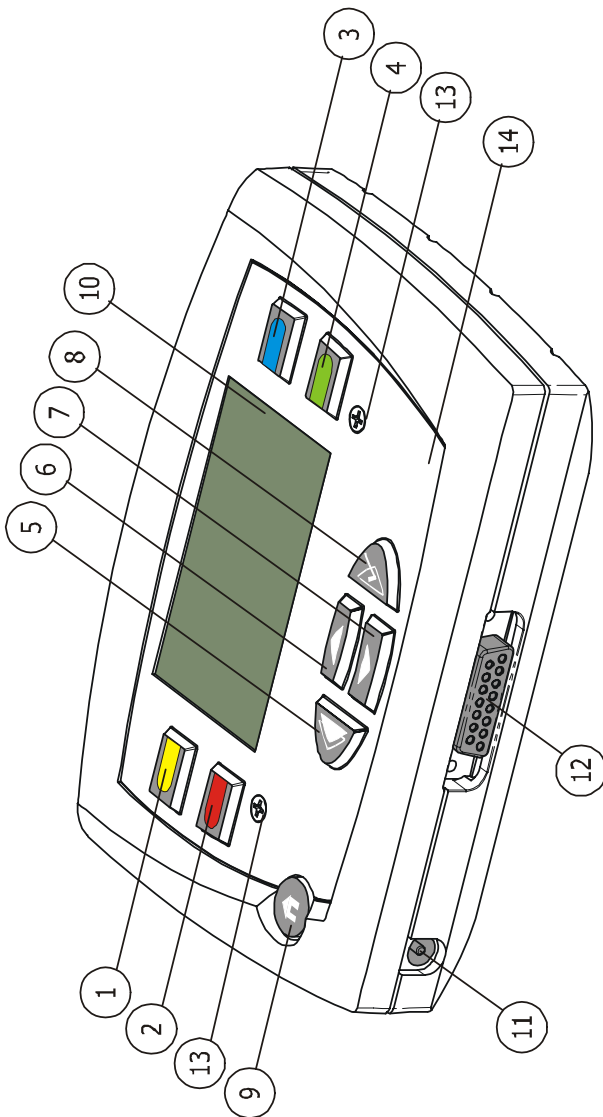

Obsah

Základné upozornenia a bezpečnostné informácie	4
System	5
Systémové komponenty	5
Zariadenie BENZING M1	5
Holubníkové antény PLB (Lazer Loft Antennas)	5
Kábel pre pripojenie PLB antén	6
USB kábel	6
Elektronické čipové krúžky (BR–Chip–Code–Ring)	6
Inštalácia a uvedenie do prevádzky	6
Podmienky používania	6
Inštalácia systému M1 a PLB antén	6
Použitie zariadenia M1 ako Club systém	7
Prvé spustenie zariadenia BENZING M1	7
Predný panel	8
Čistenie	8
Prevádzka	8
Princíp	8
Registrácia	9
Košovanie	9
Prílet holubov do holubníka (registrácia)	9
Vyhodnocovanie v klube	9
Vyčistenie závodu (vypustenie holubov na nový závod)	9
Multi – chovateľský režim	9
Displej v základnom režime	10
Klávesy	11
Klávesy pre pohyb v MENU	11
Hlavné klávesy	11
Štruktúra MENU	11
Funkcie MENU	12
Závod	12
Zoznam závodov	12
Zobrazenie zoznamu aktívnych závodov	12
Zobrazenie a tlač zoznamu príletov	13
Zobrazenie a tlač zoznamu chýbajúcich holubov	13
Vymazanie závodu (vypustenie holubov)	14
Výpočet rýchlostí pre závody	14
Nácvičný závod	15
Zahájenie cvičenia	15
Zastavenie cvičenia	15
Zoznam nácvikov	16
Holuby	16
Označovanie alebo odznačovanie holubov	17
Zoznamy holubov	17
Zmazanie holuba	18
Vymazanie registrácie holuba	18
Systémové menu	19
Informácie a testovanie pripojených PLB antén	19
Informácie o zariadení BENZING M1	20
Nastavenie času a dátumu	20
Nastavenie kontrastu displeja	21
Nastavenie hlasitosti signálu	21
Vloženie názvu chovateľa	21
Voľba jazyka	21
Nastavenie typu tlačiarne	21
Záruka a zodpovednosť za škody	22
Často kladené otázky (FAQ)	22
Technické informácie:	23

Základné upozornenia a bezpečnostné informácie

Vážený zákazník,



Gratulujeme Vám k výberu produktu GANTNER Pigeon Systems GmbH. K zabezpečeniu správnej funkčnosti, bezpečnej prevádzky a bezproblémovej inštalácie Vám odporúčame prečítať si nasledujúce ustanovenia:

1. Inštalácia, spustenie, operácia tohto produktu musí byť zhodná s popisom v tomto návode, to znamená v súlade s popisom v tomto návode.
2. Pred samotnou inštaláciou, spustením a operáciou tohto produktu odporúčame prečítať si príslušnú kapitolu tohto návodu.
3. Ak máte stále nejaké problémy s inštaláciou, nepokúšajte sa pokračovať v inštalácii, odporúčame obrátiť sa na zákaznícky servis.
4. Pri preberaní tovaru skontrolujte balenie a tiež samotný produkt (príslušenstvo, dokumentácia, zariadenia, káble, atď.).
5. Ak zistíte, že balenie alebo samostatný produkt je poškodený, alebo chýba príslušenstvo uvedené v tomto návode, obráťte sa na zákaznícky servis, ktorý sa čo najrýchlejšie postará o nápravu škody.
6. Opravu produktu smie vykonávať iba osoba na to poverená.
7. Pripájať príslušenstvo odporúčame len ak je zariadenie odpojené od napájania. Nepripájajte k zariadeniu príslušenstvo, ktoré nebolo na to určené.
8. Je zakázané akýmkoľvek spôsobom upravovať zariadenie a príslušenstvo.
9. Nikdy sa nepokúšajte opraviť produkt sami. Produkt neobsahuje časti, ktoré by ste mohli opraviť. V prípade nesprávnej funkčnosti, nefunkčnosti a poškodenia sa obráťte na najbližší zákaznícky servis.
10. GANTNER Pigeon Systems GmbH nenesie žiadnu zodpovednosť za prípadné úrazy a poškodenia nesprávnym používaním tohto produktu.
11. Ak nájdete nejakú chybu pri používaní produktu, môžete to nahlásiť na zákaznícky servis alebo priamo na GANTNER Pigeon Systems GmbH.
12. A nakoniec, ak ste s výrobkom spokojní a funguje bez problémov, stále čakáme na vaše odkazy.

Prajeme Vám úspešné používanie nášho produktu. Bude pre nás potešením, ak Vás budeme môcť čoskoro znovu potešiť ako zákazníka.

Výrobca:

GANTNER Pigeon Systems GmbH

Montafonerstrasse 8
A – 6780 Schruns/Austria
tel.: +43 (0)5556 737884-0
fax.: +43 (0)5556 73784-14
e-mail: benzing@gantner.com
web: www.gantner.com

Distribútor:

Ľubomír Drgáň - TRIX

Oravická ul. 616/19
028 01 Trstená
+421 (0)43/5392 877
+421 (0)43/5393 234
+421 (0)905/423 259
e-mail: trix@trix.sk
web: www.trix.sk



Preklad z anglického originálu:
DTP:

Michal Kuka (kuka@trix.sk)
Bc. Miroslav Šurin (grafika@trix.sk)

System

Systemové komponenty

Pre zabezpečenie prevádzky zariadenia BENZING M1 v holubníku je nutné použiť toto príslušenstvo:

- a) BENZING M1
- b) anténa PLB170 (nie je súčasťou dodávky)
- c) anténa PLB475 (nie je súčasťou dodávky)
- d) anténa PLB765 (nie je súčasťou dodávky)
- e) napájací zdroj (1,5 A)
- f) kábel pre pripojenie PLB antén – dĺžka 10 metrov
- g) USB kábel
- h) čipové krúžky (nie sú súčasťou dodávky)



a)



b)



c)



d)



e)



f)



g)



h)

Zariadenie BENZING M1



BENZING M1 je centrálné zariadenie (hodiny) kompletného systému. Všetky dáta sú elektronicky registrované a ukladané týmto zariadením. Keď uzatvárate holuby, čísla v ich čipových krúžkoch sú bezpečne registrované. Počas pretekov alebo cvičení sú časy prichádzajúcich holubov zaznamenané a uložené v BENZINGu M1.

Holubníkové antény PLB (Lazer Loft Antennas)



Lazer1 (PLB170)



Lazer3 (PLB475)



Lazer4 (PLB765)

Holubníkové antény (PLB) sú dostupné v troch veľkostiach (Lazer 1 alebo PLB 170, Lazer 3 alebo PLB 475 a Lazer 4 alebo PLB 765).

Tieto sa používajú na registráciu prichádzajúcich holubov do holubníka. Holuby pristávajú na tieto antény a čísla uložené v ich čipových krúžkoch sú zaznamenávané BENZINGom M1 cez tieto antény.

Jedna anténa je pripojená dodaným káblom ku BENZINGu M1. Ďalšie antény môžu byť pripojené k prvej anténe v poradí. Dodávaný napájací zdroj dokáže zásobiť energiou až tri PLB 765 antény, šesť PLB 475 antén alebo desať PLB 170 antén.

Tiež, antény typu SAN môžu byť pripojené k BENZINGu M1. Anténa typu SAN je predošlá verzia antény PLB. Avšak anténa typu PLB dokáže oveľa rýchlejšie registrovať prichádzajúce holuby.

Napájací zdroj (1,5 A)

Napájací zdroj sa používa na zásobovanie zariadenia BENZING M1 a PLB antén elektrickou energiou (viď obrázok 3.1).

Poznámka: Ak je jedným napájacím zdrojom napájané zariadenie BENZING M1, je možné pripojiť k nemu maximálne tri PLB 765 antény alebo šesť PLB 475 antén alebo desať PLB 170 antén. Viac antén by mohlo viesť k poškodeniu napájacieho zdroja.

Kábel pre pripojenie PLB antén

Tento kábel, dĺžky 10 metrov, sa používa na pripojenie PLB antén k zariadeniu BENZING M1. Navyše, napájací zdroj je pripojený k tomuto káblu, čiže napája antény PLB i samotné zariadenie BENZING M1.

USB kábel

Tento kábel sa používa pre prepojenie zariadenia BENZING M1 (ďalej len M1) s osobným počítačom cez USB port. Tým je možné preniesť si dáta uložené v zariadení M1 do počítača, alebo aktualizovať software v zariadení M1.

Elektronické čipové krúžky (BR–Chip–Code–Ring)

Zariadenie M1 podporuje väčšinu typov čipových krúžkov. Z dôvodu väčšej bezpečnosti pri registrácii odporúčame použiť BR – čipové krúžky.

Tieto krúžky obsahujú elektronický čip vybavený kódovým číslom, ktoré je používané pri registrácii holubov. Krúžky nie sú vybavené batériami, čiže aktivujú sa len vtedy, ak sú v dosahu antén. Sú vybavené zacvakávacím zámkom a môžu byť použité či už na staršie holuby, tak aj na mladé jedince. Krúžky sa pripevňujú holubom okolo ich nôh. Krúžok sa zamkne zacvaknutím zámku. Malé ploché kliešte zaistia správne upnutie zámku. Čipové krúžky sa vyhotovujú v troch farebných prevedeniach (červené, zelené a modré).

Inštalácia a uvedenie do prevádzky

Podmienky používania

Zariadenie M1 je elektronické zariadenie s nízkym napájacím napätím. Používať sa smie výhradne vo vnútorných priestoroch. Priamy kontakt s vodou (strikajúca voda, stojatá voda), prach alebo prevádzka pri priamom slnečnom svetle môže spôsobiť, že zariadenie nebude pracovať správne alebo nebude pracovať vôbec.

Pri prevádzke zariadenia M1, okolitá teplota prostredia by mala byť od 0°C do +60°C a pre prevádzku antén PLB by mala byť od -10°C do +70°C. Ak teplota klesne pod 0°C (čo znamená, že voda začína zamŕzať), bude nutné zariadenie nechať vysušiť aspoň 1 hodinu pri izbovej teplote asi +20°C. Až potom je možné opäť používať zariadenie bez žiadnych problémov. Skladovacia teplota pre zariadenie M1 je od -25°C do 70°C.

Ak je zariadenie M1 a PLB antény používané v blízkosti elektrického vedenia, registrácia prichádzajúcich holubov môže byť ovplyvňovaná rušivými vplyvmi.

Inštalácia systému M1 a PLB antén

V holubníku najprv pripojte PLB kábel k prvej anténe. Potom postupne pripojte ďalšie antény (pozri obr.3.1). Teraz je na rade napájací zdroj, ktorý sa pripojí do príslušného konektora (Jacku) v prepojovacom kábli PLB antén. Tento konektor sa nachádza na zadnej časti vidlice DB-9. Po týchto krokoch sú antény zásobené napájacím napätím. Naposledy sa pripojí samotné zariadenie M1.



Je dôležité prečítať si návod na použitie pre inštaláciu PLB antén pred ich samotnou inštaláciou.

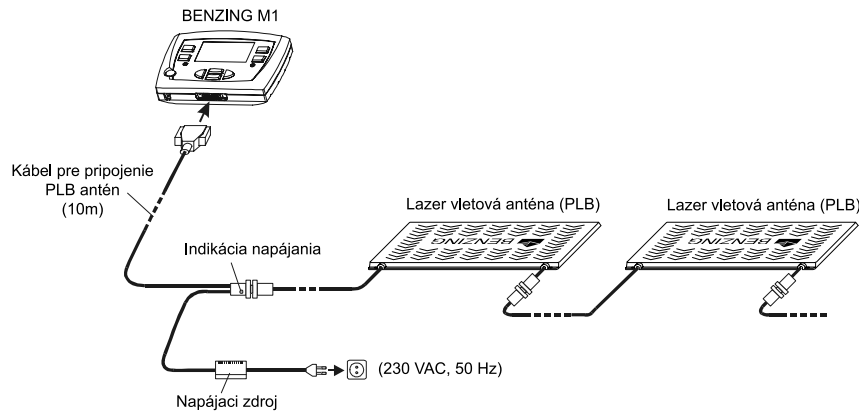

Zapojenie systému je zobrazené na obrázku 3.1.

Pri inštalácii zariadenia dodržujte nasledovné informácie:

- Vždy najprv pripojte k napätiu PLB antény. Až potom pripojte zariadenie M1.
- Pri napájaní systému podľa obr. 3.1 nebude použitý napájací konektor (11) na zariadení M1. Ak budete zariadenie napájať cez tento konektor, nebude možné pripojiť PLB antény.
- Po pripojení kompletného systému sa musí rozsvietiť zelená kontrolka (viď obr. 3.1). To indikuje, že systém je pod napätím.
- Pred samotným spustením systému sa uistite, či je zapojenie zapojené identicky podľa obrázku 3.1.
- Tiež sa uistite, že zariadenie je v podmienkach popísaných v kapitole 3.1.
- Pokiaľ je zariadenie M1 napájané pomocou batérií, nemôže byť použité ako systém podľa obrázku 3.1, to znamená, že nemôžu byť pripojené antény PLB, pretože napätie dodávané z batérií nebude postačovať pre napájanie antén PLB.

Poznámka: Antény typu SAN je tiež možné pripojiť k zariadeniu M1, ale tieto majú pomalšiu registráciu prichádzajúcich holubov.

Použitie zariadenia M1 ako Club systém

Zariadenie M1 užívateľ môže pripojiť k systému clubPOINT pomocou priloženého BENZING M1 priloženého kábla. Týmto je možné k zariadeniu clubPOINT pripojiť ďalšie zariadenia ako je napr. napájací zdroj, Club anténa CAN, tlačiareň, PC, atď.

Napájanie zariadenia je zabezpečené pomocou priloženého Club kábla.

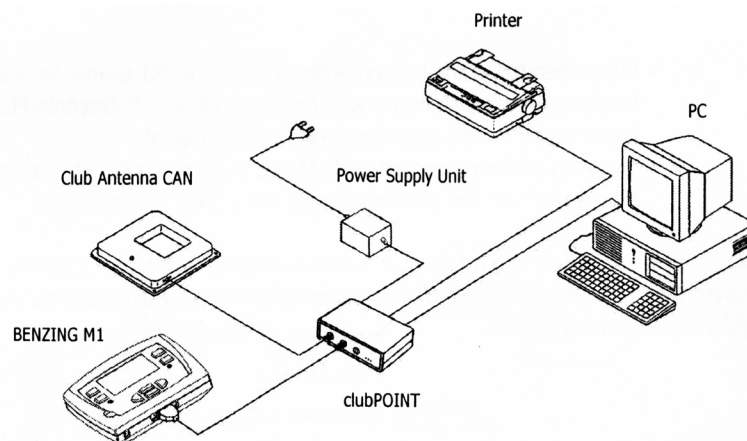

Zobrazenie zapojenia Club systému je na obrázku 3.2.

Prvé spustenie zariadenia BENZING M1

Pokiaľ zariadenie M1 s pripojenými anténami PLB spúšťate prvýkrát, urobte nasledovné:

- Uistite sa, že všetky káble sú správne zapojené (pozri obrázok 3.1)
- Pripojte napájací zdroj do siete. Zelená LED kontrolka na kábli na pripojenie antén sa rozsvieti.
- Zariadenie M1 sa spustí. Na displeji (10) sa zobrazí logo BENZING a následne informácie o zariadení a jeho verzia.
- Zariadenie M1 sa pokúsi vyhľadať pripojené antény PLB a ich počet zobrazí na displeji.

- Asi po desiatich sekundách je spúšťanie ukončené a zariadenie M1 je v režime pohotovosti.

Poznámka: Zariadenie M1 si pamätá nájdené PLB antény. To znamená, že nebudú opäť vyhľadávané, čiže urýchli sa štart zariadenia.



Pri pripojení ďalších antén k už pripojeným anténam, je nutné znovu ich vyhľadať. To je možné odpojením a opätovným pripojením prepojovacieho kábla.

Predný panel

Zariadenie M1 je dodávané so štandardným predným panelom. Tento si však môžete prispôbiť podľa vlastných predstáv. V tom prípade postupujte nasledovne:

- Odskrutkujte obidve imbusové skrutky (13).
- Odstráňte priesvitný predný panel a následne pôvodný (14).
- Vložte nový predný panel.
- Opäť založte priesvitný predný panel (14).
- Zaskrutkujte obidve imbusové skrutky (13).

Čistenie

Pri čistení zariadenia vždy používajte jemnú handričku, nikdy nie drsnú. Na čistenie nikdy nepoužívajte chemické rozpúšťadlá.



Nikdy nedržte zariadenie M1 pod tečúcou vodou a nikdy ho neponárajte do vody alebo saponátov. Ináč sa zariadenie M1 môže poškodiť alebo zničiť, čo znamená úplnú stratu záruky.

Prevádzka

Princíp

Zariadenie BENZING M1 je hlavnou súčasťou počas závodu, od registrácie a košovania holubov až po ich vyhodnocovanie a vypúšťanie na nový závod. Pre tieto kroky sa zariadenie M1 používa v holubníkoch tak isto ako v klube. Zariadenie M1 tiež pracuje v chovateľskom režime, ktorý je popísaný v tomto návode, alebo v režime Club, taktiež popísanom v tomto návode.

Nasledujúci diagram zobrazuje princíp závodu:

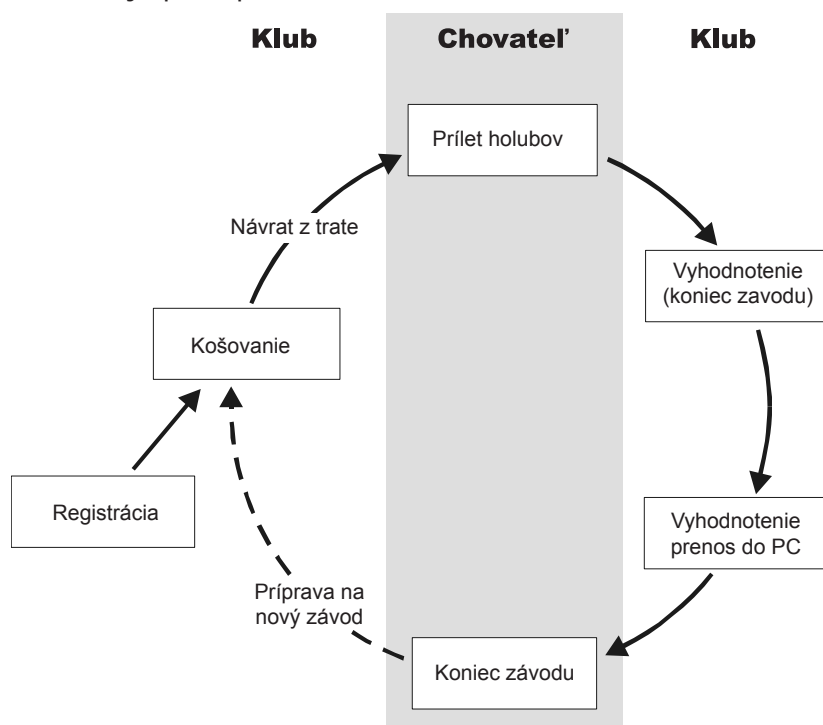

Holuby sú v klube registrované podľa ich čipových krúžkov. Sezónna mapa môže byť vygenerovaná a nahraná do zariadenia M1. Na začiatku závodu sú holuby košované. Potom chovateľ zoberie zariadenie M1 do jeho holubníka. Prichádzajúce holuby sa registrujú na anténach PLB. Chovateľ potom vyčistí závod, čiže košované holuby môže znovu vypustiť na ďalší závod.

Registrácia

Registrácia a priradovanie čísla čipového krúžku s príslušným holubom je možné pomocou softwaru na počítači a pomocou zariadenia M1. Tiež, holuby je možné registrovať iba do zariadenia M1 a potom čipový krúžok naprogramovať dátami použitím Club antény CAN (matka).

Cvičenie:

Ak sa začne cvičenie, všetky holuby sú automaticky registrované pre toto cvičenie okrem tých, ktoré boli košované pre závod.

Košovanie

Pred samotným nakladaním holubov do prepravníka, je potrebné ich predtým košovať, aby bolo možné ich vypustiť na závod. Zmeny dát o košovaných holuboch je možné prevádzať až po dokončení príslušného závodu.

Pri košovaní holuba sa do čipového krúžku uloží tajné číslo, rovnako ako do zariadenia M1. Pri vyhodnocovaní sú tieto čísla porovnávané a zobrazované. Takže manipulácia je vylúčena.

Prílet holubov do holubníka (registrácia)

Hneď ako chovateľ pripojil zariadenie M1 v holubníku k anténam PLB, zariadenie je pripravené na registráciu prilietajúcich holubov. Akonáhle holub pristane na anténe PLB, číslo holuba a tajné číslo je načítané z jeho čipového krúžku a je uložené zariadením M1 spolu s presným časom priletu. Zoznam chýbajúcich holubov môže byť zobrazený na displeji a následne kedykoľvek vytlačený.

Vloženie diaľky:

Vložením dĺžky trate a času vypustenia holubov je zariadenie M1 schopné automaticky vypočítať približnú rýchlosť každého holuba.

Vyhodnocovanie v klube

Vyhodnocovanie v klube obsahuje tri kroky:

1. Závod je zastavený:
 - Porovnávanie časov
 - Holuby prichádzajúce neskôr sú označované ako „nevyhodnocované“
2. Informácie o závode sú vytlačené na tlačiarňi
3. Informácie o závode sú načítané v počítači a potom konvertované softwarom.

Je kedykoľvek možné vytlačiť informácie zo zastaveného závodu alebo načítať tieto do počítača.

Vyčistenie závodu (vypustenie holubov na nový závod)

Holuby, ktoré sú košované na závod nemôžu byť košované na druhý závod, pokiaľ neukončili prvý závod. Je možné vyčistiť (ukončiť) závod ako v chovateľskom móde, tak aj v klubovom móde predtým novým košovaním. V klubovom režime musí byť tiež ukončené vyhodnotenie (pozri manuál pre Club).

Multi – chovateľský režim

Tento manuál opisuje činnosť zariadenia M1 ako jednouzivateľské zariadenie. Ale toto zariadenie je tiež možné použiť ako zariadenie viacuzivateľské. Zariadenie M1 vlastní možnosť uloženia až štyroch chovateľov. To znamená, že ak niekoľkí chovatelia vlastnia jeden holubník, títo môžu mať uložené vlastné informácie o závodoch a holuboch v jedinom zariadení M1. Avšak pre tento mód je nutné zariadenie M1 preprogramovať.

Bez ohľadu na ostatných chovateľov každý chovateľ môže :

Zobrazenie chýbajúcich holubov

[MENU] -> [ZAVOD] -> [PROTOKOL]

V zozname chýbajúcich holubov budú zobrazené iba holuby zvoleného chovateľa.

Holuby

[MENU] -> [HOLUBY]

Zobrazovanie registračného zoznamu holubov, editácia zoznamu a mazanie holubov ovplyvní iba uložené dáta zvoleného chovateľa.

Vloženie mena chovateľa

[MENU] -> [SYSTEM] -> [Jmeno chovatele]

Každý zo 4 užívateľov si môže zadať svoje meno.

Voľba chovateľa nie je potrebná, ak:

Cvičenie

Pri začatí cvičenia budú všetky holuby všetkých chovateľov košované pre cvičenie.

Zrušenie holubov (Dokončenie závodu)

Holuby všetkých chovateľov, ktoré boli predtým košované, budú vypustené.

Výpočet rýchlosti pre závody

Zadaním vzdialenosti medzi miestom začiatku závodu a holubníkom je možné vypočítať rýchlosť holubov. Táto možnosť je možná iba pre všetkých chovateľov naraz.

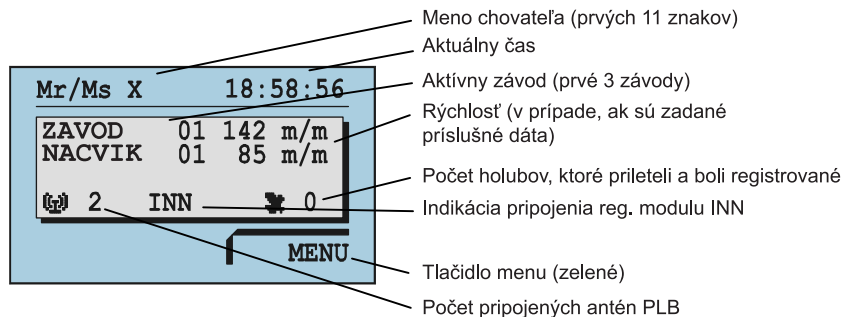
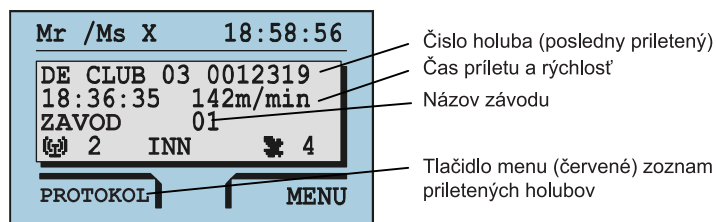
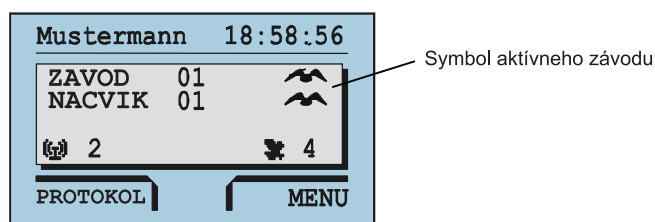
Displej v základnom režime
Ešte nepriletel žiaden holub:

Jeden alebo viac holubov dorazilo:

Ak bol stlačený nejaký kláves, zobrazí sa základná obrazovka:

Klávesy

Klávesy pre pohyb v MENU

Klávesy pre pohyb v menu (1)(2)(3)(4) sú štyri klávesy nachádzajúce sa po stranách displeja.

Tieto klávesy sa používajú pre prístup ku všetkým funkciám zariadenia M1. Ich aktuálna funkcia sa mení podľa príslušnej pozície v ponuke prístroja a následne sa zobrazí na displeji.

Hlavné klávesy

Zariadenie M1 je vybavené ďalšími klávesmi (5)(6)(7)(8)(9):



Touto klávesou sa dostanete na základnú obrazovku, kdekoľvek sa v ponuke nachádzate. Podržaním tohto tlačidla po dobu piatich sekúnd sa zariadenie M1 vypne. Pre opätovné zapnutie zariadenia stlačte toto tlačidlo.



Kurzorové klávesy sa používajú na prezeranie zoznamov, na voľbu znakov a čísel napr. pri zadávaní mena, času, atď...



Klávesou „Späť“ sa dostanete o jednu položku dozadu. Tiež sa zrušia akékoľvek uskutočnené zmeny. Pri zadávaní názvov sa kurzor presunie o jedno miesto doľava.



Táto „OK“ klávesa Vám umožní potvrdiť a uložiť Vaše uskutočnené zmeny. Pri zadávaní názvov sa kurzor presunie o jedno miesto doprava.

Štruktúra MENU

Nasledujúci diagram zobrazuje štruktúru ponúk zariadenia M1. Menu vyvoláte stlačením zeleného tlačidla (4) napravo od displeja.

MENU			
ZÁVOD	NACVIK	HOLUBY	SYSTEM
Protokol	Štart/stop	Protokol	Anteny
Sázky	Protokol	Zruš	System info
Zrušiť	Rýchlosť	Zmeň	Kontrast
Rýchlosť		Označ	Hlasitosť
			Meno chovateľa
			Jazyk
			Tlačiareň
			Tlač on-line
			Nastavenie sms
			Master/Slave

[ZAVOD]

[PROTOKOL]

Zoznam závodov (zobrazí všetky závody v sezóne a všetky holuby ktoré chýbajú a ktoré prileteli)

[SAZKY]

Stávkový systém, asociácia, hra o peniaze

[ZRUSEN]

Vypustiť holuby h(ukončiť závod)

[RYCHLOST]

Výpočet rýchlosti holubov

[NACVIK]

[START]

Začiatok nácviku

[STOP]

Ukončenie nácviku

[PROTOKOL]

Zoznam cvičných závodov (obsahuje holuby ktoré chýbajú a ktoré prileteli)

[RYCHLOST]

Výpočet rýchlosti holubov

[HOLUBY]

[PROTOKOL]	Zoznam zaregistrovaných a nezaregistrovaných holubov
[ZRUS]	Vymazanie holubov
[OZNAC]	Označovanie holubov
[ZMEN]	Zmena farby a pohlavia holubov

[SYSTEM]

[Anteny]	Informácie o pripojených antén (PLB), testovanie antén a čipových krúžkov aktualizácia softwaru antén
[Inf. o syst.]	Informácie o zariadení Benzing M1
[Datum/cas]	Nastavenia času a dátumu systému
[Kontrast osvetl]	Nastavenie kontrastu displeja
[Hlasitost signalu]	Nastavenie hlasitosti reproduktora
[Jmeno chovatele]	Nastavenie mena chovateľov (max. 4)
[Jazyk]	Voľba jazyka systému
[Tiskarna]	Nastavenie tlačiarne a jej voľba
[Tisk online]	
[Nastaveni sms]	
[Master/slave]	

Funkcie MENU**Závod****Zoznam závodov**

Počas jednej sezóny prebehne viac závodov. Ich zoznam zobrazuje všetky a poskytuje informácie o aktuálnom stave každého závodu použitím rozličných symbolov (pozri ďalej). Môžete si prezerať zoznam závodov a taktiež holuby, ktoré boli pre daný závod košované.

Pre zobrazenie zoznamu závodov zvolte „MENU“ tlačidlom (4), čím vyvoláte hlavné menu zariadenia M1. Potom zvolte „ZAVOD“ tlačidlom (1) a nakoniec zvolte „PROTOKOL“ tým istým tlačidlom. Nachádzate sa v zozname závodov.

Tieto symboly indikujú stav závodov (zobrazia sa pri každom závode):

(žiadny symbol) – Závod nebol zvolený (alebo žiadny holub nebol košovaný pre tento závod)

 Závod je aktívny (košované holuby budú registrované keď priletia)

 Košovanie nie je ukončené (holuby nebudú registrované po prilete)

 Závod je zastavený/vyhodnocovaný. Košované holuby, ktoré neboli registrované pred zastavením závodu budú označené ako „nevyhodnotené“. Objaví sa symbol „Ø“

 Závod je dokončený (holuby boli vypustené, čiže môžu byť opäť košované). Pokiaľ je sezónna mapa aktívna, nebude možné košovať holuby znovu pre dokončený závod. Táto sezónna mapa musí byť pred tým zrušená.

Zobrazenie zoznamu aktívnych závodov

Ak je aktívny, zastavený alebo cvičebný závod v zariadení M1, displej zobrazí možnosť (PROTOKOL) vľavo dolu (pozri sekciu 4.3).

Stlačte (2) (PROTOKOL). Zobrazia sa všetky aktívne a zastavené závody. Ak je aktívny iba jeden závod, nasledujúci zoznam bude vynechaný. Kurzorovými klávesmi (6)(7)si zvolte závod.

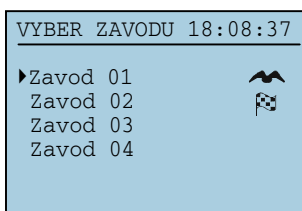

Stlačením tlačidla OK (8) sa zobrazí zoznam holubov vo zvolenej trati.

Zavod	01	18:10:07
▶001	0012314	13:31:24
002	0012319	13:36:35
003	0012329	13:36:39
004	0012317	13:36:40
		1 / 15

Meno vybrateho zavadu
 Poradie priletenu holuba
 Cislo holuba
 Cas priletu
 Vybraty holub
 Pocet holubov v zozname

Kurzorovými klávesmi (6)(7) si zvolíte holuba (pozn. stláčaním modrého a zeleného tlačidla sa pohybujete v zozname po 10 položkách). Pre detailné informácie o holubovi stlačte tlačidlo OK (8).

Zavod	01	18:10:07
US CLUB	03	0012319
09.10.03		13:36:35
* INN		142m/min
Zavod	01	
		2 / 15



Nazov vybrateho zavadu
 Krajina
 Nazov klubu
 Datum narodenia holuba
 Cislo holuba
 Datum a cas priletu
 Priemerna rychlost

Stláčaním kurzorových kláves (6)(7) zvolíte ďalšieho holuba. Stlačením tlačidla „Späť“ (5) sa vrátite k zoznamu holubov atď...

Zobrazenie a tlač zoznamu priletov

Zoznam holubov, ktoré prileteli môže byť zobrazený a vytlačený nasledovne:

Stlačte MENU (4) > ZAVOD (1) > PROTOKOL (1) – zobrazia sa všetky aktívne závody.

VYBER ZAVODU		18:08:37
▶Zavod	01	
Zavod	02	
Zavod	03	
Zavod	04	

Klávesmi (6)(7) si vyberte závod a potvrdte (8). Potom stlačte (1).



Zobrazí sa zoznam holubov, ktoré prileteli. Stlačte TLACIT (2) – zoznam sa vytlačí.

Zavod	01	18:11:17
▶NL CLUB	03	0000007
NL CLUB	03	0000024
NL CLUB	03	0000016
NL CLUB	03	0000003
		1 / 6

Zobrazenie a tlač zoznamu chýbajúcich holubov

Tento zoznam obsahuje holuby, ktoré boli košované, ale ešte neprileteli. Zobrazený a vytlačený môže byť nasledovne:

Stlačte MENU (4) > ZAVOD (1) PROTOKOL (1) – zobrazia sa všetky aktívne závody.

VYBER ZAVODU		18:08:37
▶Zavod	01	
Zavod	02	
Zavod	03	
Zavod	04	

Klávesmi (6)(7) si vyberte závod a potvrdte (8). Potom stlačte (3).

Zavod	01	18:11:17
▶ NL	CLUB 03	0000007
NL	CLUB 03	0000024
NL	CLUB 03	0000016
NL	CLUB 03	0000003
		1 / 6

Zobrazí sa zoznam chýbajúcich holubov. Stlačte TLACIT (2) – zoznam sa vytlačí.

Vymazanie závodu (vypustenie holubov)

Ak holub bol košovaný pre závod, nebude zaradený na ďalšie závody alebo cvičenia. Pre jeho vypustenie z koša musí byť príslušný závod vymazaný.

Stlačte MENU (4) > ZAVOD (1) > ZRUSEN (2). Zobrazí sa zoznam ukončených závodov. Kurzorovými klávesmi (6)(7) vyberte závod a potvrdte (8). Zobrazí sa hlásenie:

Zavod 01	18:21:17
Vymazať závod 01 a vypustiť holuby	
NIE	ANO

Vyberte ANO (4) – vymaže závod a vypustí holuby, alebo NE (2) – vráti sa na zoznam závodov. Ak zvolíte ANO (4), zobrazí sa hlásenie po dobu 3 sekúnd:

Závod 01	18:21:17
Holuby boli vypustené	

Ak ešte existuje ukončený závod, zobrazí sa zoznam:

VYBER ZAVODU	18:22:08
▶Zavod 02	

Ak nie, zobrazí sa hlásenie:

RELEASE	18:22:08
Nie je závod na vymazanie	

Čo znamená, že už neexistuje ukončený závod.

Výpočet rýchlostí pre závody

Po zadaní príslušných dát môže byť vypočítaná rýchlosť. Je zobrazená (ako odpočítavanie) v hlavnom menu v detailnom zobrazení holuba v zozname priletov. Rýchlosť musí byť menšia ako 10.000 yardov za minútu. Pre vypnutie zobrazovania rýchlosti zadajte vzdialenosť medzi začiatkom závodu a holubníkom ako nulovú (0 míľ).

Stlačte MENU (4) > ZÁVOD (1) > RYCHLOST (4) a zobrazí sa zoznam všetkých závodov okrem ukončených. Kurzorovými klávesmi (6)(7) si vyberte závod a potvrdte (8). Zobrazí sa nasledujúca obrazovka:

Závod 01	18:21:17
Čas vypustenia:	
DD.MM.YY hh:mm:ss	
10.16.03 14:32:57	
NIE	ANO

Tu zadajte čas a dátum začiatku závodu. Kurzorovými klávesmi (6)(7) si vyberte požadovanú hodnotu čísla. Klávesmi (5)(8) pohybujte kurzorom doprava alebo doľava. Tlačidlom (4) potvrdte. Zobrazí sa nasledovná obrazovka

Závod 01	18:21:17
Vzdialenosť:	
0000,000 km	
NIE	ANO

Tu vložíte vzdialenosť medzi začiatkom závodu a holubníkom. Kurzorovými klávesmi (6)(7) si vyberte požadovanú hodnotu čísla. Klávesmi (5)(8) pohybujte kurzorom doprava alebo doľava. Tlačidlom (4) potvrdte. Zadané informácie sa uložia.

Nácvičný závod

Ak sa začne nácvičný závod, všetky voľné holuby budú košované pre tento nácvik. Pamätajte, že tieto holuby nemôžu byť košované pre iný závod, pokiaľ nie je nácvik ukončený alebo prerušený. Po začatí nácviku, košované holuby pre tento nácvik budú registrované v okamihu, keď budú v dosahu PLB antén.

Zahájenie cvičenia

Upozornenie: Pokiaľ prebieha začiatok nácviku, registrácia priletajúcich holubov nie je možná.

Pre začatie nácviku stlačte MENU (4) > NACVIK (3) > START (3). Na displeji sa zobrazí hlásenie „Nacvik se zapina“ - teraz budú košované všetky voľné holuby (dĺžka tejto informácie závisí od počtu týchto holubov).

Potom sa zobrazí hlásenie po dobu 3 sekúnd: „Nacvik zapnut s XXXX holuby.“, kde XXXX udáva počet holubov. Teraz je nácvik zapnutý.

Zariadenie M1 sa vráti do základného zobrazenia.

Zastavenie cvičenia

Zastavením cvičenia budú všetky košované holuby pre nácvik vypustené.

Upozornenie: Pokiaľ prebieha zastavovanie nácviku, nie je možná registrácia priletavajúcich holubov.

Nácvik 01	18:21:17
Zastaviť tento nácvik?	
NIE	ANO

Pre zastavenie nácviku stlačte MENU (4) > NACVIK (3) > STOP (1). Zobrazí sa hlásenie: Tlačidlom NIE (2) sa vrátite na predošlú obrazovku, tlačidlom ANO (4) nácvik zrušíte a zobrazí sa hlásenie „Nacvik sa rusi...“ - všetky košované holuby budú vypustené (dĺžka zobrazenia tejto informácie závisí od počtu holubov)

Následne sa zobrazí informácia po dobu 3 sekúnd: „Nacvik je zastaven.“
Zariadenie M1 sa vráti do základného zobrazenia.

Zoznam nácvikov

- Zobrazenie a tlač zoznamu holubov, ktoré prileteli

Stlačte MENU (4) > NACVIK (3) > PROTOKOL (2). Zobrazia sa všetky aktívne nácviky.

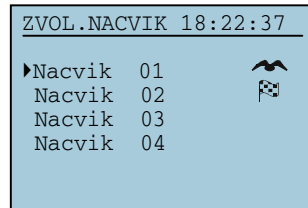

Kurzorovými klávesmi (6)(7) si zvolíte požadovaný nácvik a potvrdíte (8). Stlačte PRILETLI (1) a zobrazí sa zoznam holubov, ktoré prileteli. Stlačte TLACIT (2) a potvrdíte ANO (4). Zoznam sa vytlačí a zobrazí sa zoznam aktívnych nácvikov.

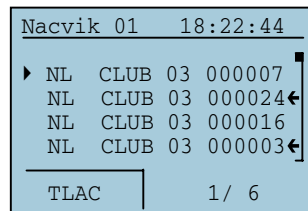

Upozornenie: Pokiaľ prebieha tlač, časovanie prichádzajúcich holubov nie je možné.
· Zobrazenie a tlač zoznamu holubov, ktoré chýbajú (ešte neprileteli)

V zozname chýbajúcich holubov sú zobrazené holuby, ktoré boli košované pre nácvik, ale ešte neprileteli. Tlač je možná, pokiaľ je zariadenie M1 pripojené k tlačiarni a pokiaľ zariadenie nie je napájané z batérií.

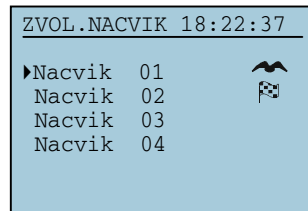

Pre zobrazenie tohto zoznamu postupujte podobným spôsobom ako pri zobrazovaní zoznamu holubov, ktoré prileteli, ale namiesto tlačidla PRILETLI (1) stlačte tlačidlo CHYBI (3).

- Výpočet rýchlosti holubov pri nácviku

Stlačte MENU (4) > NACVIK (3) > RYCHLOST (4).

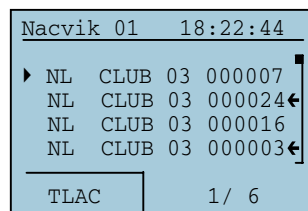

Ďalej postupujte ako pri výpočte rýchlosti pre závod

Holuby

V tejto ponuke (HOLUBY) sa nachádzajú rôzne zoznamy holubov. Možné zoznamy sú:

- Registračný zoznam – tu sa nachádzajú holuby, ktoré boli registrované a uložené v zariadení M1 (majú priradený čipový krúžok)

- Preregistračný zoznam – tu nájdete holuby, ktorým ešte nebol priradený krúžok
- Stávkový zoznam (ak je aktivovaný stávkový systém)
- Zoznam označenia – tu nájdete všetky holuby, ktoré boli označené.

Označené holuby budú vždy indikované malou šípkou vedľa čísla holuba v každom zozname holubov.

Označovanie alebo odznačovanie holubov

Je možné označiť viacero dôležitých holubov pre ich rýchlejšie vyhľadanie v zoznamoch. Na viac, všetky označené holuby budú zhromaždené v zozname označených holubov.

Stlačte [MENU] (4) > [HOLUBY] (4) > [OZNAC] (4) a zobrazí sa zoznam všetkých holubov.

MARK.	LI	11:10:33
NL	CLUB 03 000107	
NL	CLUB 03 000146	←
NL	CLUB 03 000146	←
NL	CLUB 03 000146	
		1 / 2

Kurzorovými klávesmi (6)(7) zvolíte holuba a tlačidlom pre potvrdenie(8) označíte holuba. Ak je holub už označený, tým istým tlačidlom ho odznačíte. Tlačidlom „Späť“ (5) vykonané zmeny uložíte a vrátite sa na predošlú obrazovku.

Zoznamy holubov

- Zobrazenie a tlač registrovaných holubov

Tento zoznam zobrazuje holuby, ktoré majú priradený čipový krúžok a sú uložené v zariadení M1. Tlač zoznamu je možná len vtedy, ak zariadenie nie je napájané z batérií.

Stlačte [MENU] (4) > [HOLUBY] (4) > [PROTOKOL] (1) > [LI PRIR.] (2) a zobrazí sa zoznam registrovaných holubov:

REG LIST	11:10:17
▶ NL CLUB 03 000007	
NL CLUB 03 000024	←
NL CLUB 03 000016	
NL CLUB 03 000003	←
TLAC	1 / 6

Kurzorovými klávesmi (6)(7) sa pohybujete v zozname. Stlačte [TLAC] (2) a zoznam sa vytlačí. Tlačidlom „Späť“ (5) sa vrátite na predošlú obrazovku (tu k výberu zoznamov holubov).

- Zobrazenie ešte neregistrovaných holubov

Tento zoznam zobrazuje holuby, ktoré neboli zaregistrované, čiže nemajú priradený elektronický čipový krúžok. Použitím CAN antény „Matka“ tieto môžu byť registrované neskôr. Pozri Club manuál pre ďalšie informácie. Tento zoznam nie je možné vytlačiť.

Stlačte [MENU] (4) > [HOLUBY] (4) > [PROTOKOL] (1) > [LI ZAREG] (3) a zobrazí sa zoznam ešte nezaregistrovaných holubov:

PRE-REG LIST	11:10:17
▶ NL CLUB 03 000107	
NL CLUB 03 000114	
NL CLUB 03 000146	←
NL CLUB 03 000103	
1 / 2	

Kurzorovými klávesmi (6)(7) sa pohybujete v zozname. Tlačidlom „Späť“ (5) sa vrátite na predošlú obrazovku (tu k výberu zoznamov holubov).

Zobrazenie označených holubov

Tento zoznam obsahuje holuby, ktoré sú označené. Napríklad, keď si označíte niektoré dôležité holuby, nemusíte ich neskôr vyhľadávať manuálne, ale všetky označené nájdete v tomto zozname. Holuby si môžete označiť kedykoľvek (pozri sekciu 5.3.1).

Stlačte [MENU] (4) > [HOLUBY] (4) > [PROTOKOL] (1) > [LI OZNAC] (4) a zobrazí sa zoznam označených holubov:

```
MARK LIST      11:10:22
NL CLUB 03 000107←
NL CLUB 03 000146←
1 / 2
```

Kurzorovými klávesmi (6)(7) sa pohybujte v zozname. Tlačidlom „Späť“ (5) sa vrátite na predošlú obrazovku (tu k výberu zoznamov holubov).

Zmazanie holuba

Pamätajte, že nie všetky holuby sa dajú vymazať, to znamená, že holuby, ktoré boli vybrané pre závod alebo nácvik nie je možné vymazať. Ak zoznam neobsahuje žiadne holuby, skontrolujte, či závody alebo nácviky sú aktívne.

Stlačte [MENU] (4) > [HOLUBY] (4) > [ZRUS] (3) > [HOLUB] (3) a zobrazí sa zoznam všetkých holubov uložených v zariadení M1:

```
VYMAZ          11:10:35
NL CLUB 03 000107
NL CLUB 03 000146←
NL CLUB 03 000146←
NL CLUB 03 000146
1 / 2
```

Kurzorovými klávesmi (6)(7) si vyberte holuba a potvrdzujúcim tlačidlom (8) potvrdte. Zobrazí sa prvé upozornenie:

„Zrusit holuba NL CLUB 03 0000114?“

Tlačidlami [NE] (2) alebo [ANO] (4) vyberte požadovanú možnosť. Ak zvolíte [ANO] (4), zobrazí sa druhé upozornenie:

„Opravdu zrusit holuba NL CLUB 03 0000114?“

Tlačidlami [NE] (2) alebo [ANO] (4) vyberte požadovanú možnosť. Ak zvolíte [ANO] (4), vybraný holub sa vymaže a zobrazí sa hlásenie:

„Holub byl zrusen“

Následne sa zobrazí zoznam holubov.

Vymazanie registrácie holuba

Ak je vymazaná registrácia holuba, holub zostane uložený v zariadení M1, ale bude zaznamenaný ako „neregistrovaný holub“. Holub môže byť neskôr opäť zaregistrovaný v klube.

Stlačte [MENU] (4) > [HOLUBY] (4) > [ZRUS] (3) > [PRIRAD] (1) a zobrazí sa zoznam všetkých holubov uložených v zariadení M1:

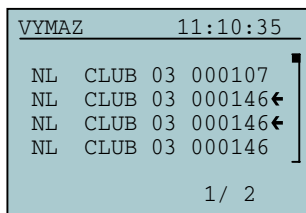

Kurzorovými klávesmi (6)(7)si vyberte holuba a potvrdzujúcim tlačidlom (8) potvrdte. Zobrazí sa prvé upozornenie:

„Zrusit registraci holuba NL CLUB 03 0000114?“

Tlačidlami [NE] (2) alebo [ANO] (4) vyberte požadovanú možnosť. Ak zvolíte [ANO] (4), zobrazí sa druhé upozornenie:

„Opravdu zrusit registraci holuba NL CLUB 03 0000114?“

Tlačidlami [NE] (2) alebo [ANO] (4) vyberte požadovanú možnosť. Ak zvolíte [ANO] (4), registrácia vybraného holuba sa vymaže a zobrazí sa hlásenie:

„Registracia holuba byla zrusena“

Následne sa zobrazí zoznam holubov.

Systemové menu

Systemové menu je možné sprístupniť stlačením klávesy [MENU] (4) v pohotovostnom režime. Po stlačení tohto klávesu sa zobrazí hlavné menu zariadenia M1. Tu stlačte kláves [SYSTEM] (2). V systemovom menu nájdete veľa hlavných nastavení a možností zariadenia M1. Ich popis je nasledovný:

Informácie a testovanie pripojených PLB antén

[Anteny]

Zvoľte položku [Anteny] v systemovom menu a stlačte potvrdzujúci kláves (8). Zobrazia sa ďalšie položky. Ich popis bude nasledovný:

- Zobrazovanie informácií o Anténach

Stlačením tlačidla [PROTOKOL] (1) sa zobrazí zoznam všetkých pripojených PLB antén:

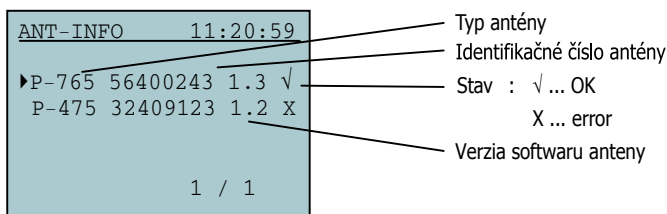

Typ antény
 Identifikačné číslo antény
 Stav : √ ... OK
 X ... error
 Verzia softwaru anteny

Kurzorovými klávesmi (6)(7) zvolte anténu, a stlačte potvrdzujúce tlačidlo (8), čím sa zobrazia podrobnosti o zvolenej anténe.

- Testovanie PLB antén a čipových krúžkov

Použitím položky [TEST] (3) je možné testovať funkčnosť elektronických čipových krúžkov a zároveň PLB antén. Po stlačení tlačidla [TEST] (3) sa zobrazí hlásenie:

„Cip pridrzte 3 cm nad antenou!“

Urobte to a čip bude prečítaný anténou a zobrazí sa nasledujúca obrazovka:

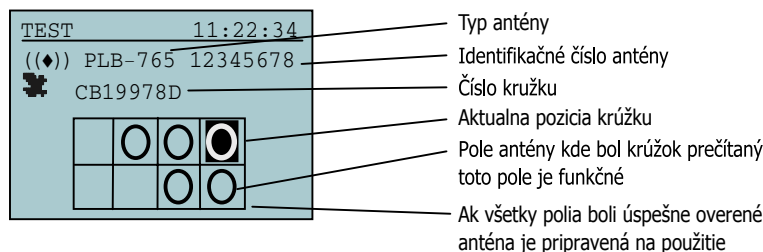

Ak nebude indikované žiadne čítacie pole, elektronický čipový kružok je nefunkčný, alebo je použitý čipový kružok iného výrobcu.

· Aktualizácia softwaru PLB antén

S pomocou zariadenia BENZING M1 je možné aktualizovať software PLB antén na aktuálnu verziu. Stlačte tlačidlo [UPDATE] (4). Zobrazí sa typ, sériové číslo a verzia softwaru antény PLB a výzva na aktualizáciu:

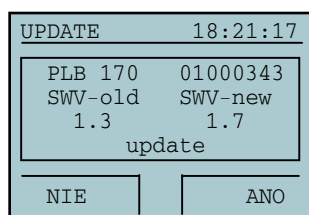

Pomocou tlačidiel [NE] (2) alebo [ANO](4) potvrdíte alebo zrušíte aktualizáciu. Po potvrdení [ANO] (4) sa zobrazí :

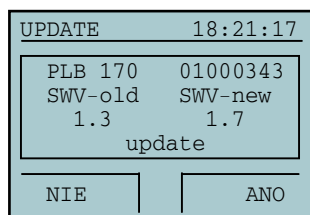

„Update – prosim cekat a neodpojovat“

Čakajte, kým počítadlo na spodnej časti displeja neukáže 100%.



Počas aktualizácie nesmie byť prerušené spojenie medzi PLB anténou a zariadením M1!

Po aktualizácii sa zobrazí hlásenie:

„Update dokonceno!“

Potom sa zobrazí základná obrazovka.

Informácie o zariadení BENZING M1

[Inf. o syst.]

Tu sa zobrazia všetky informácie o zariadení M1 napr. Verzia softwaru, verzia firmwaru, sériové číslo zariadenia a informácia o napájaní.

Nastavenie času a dátumu

[Datum/cas]

Dátum a čas v zariadení M1 nie je potrebné nastaviť manuálne. Ak sú holuby košované v klube, čas a dátum bude automaticky nastavený podľa klubovej antény CAN alebo podľa pripojených rádiovým signálom riadených hodín.

No napriek tomu je možné nastaviť čas a dátum manuálne. To je výhodné najmä vtedy, ak nebolo uskutočnené automatické nastavenie hodín dlhší čas (aspoň jeden mesiac). Pre manuálne nastavenie

zvoľte položku [Datum/cas] a pomocou kurzorových klávesov (6)(7) zmeňte hodnotu čísel a pomocou klávesy „Späť“ (5) a potvrdzovacím klávesom (8) pohybujte kurzorom doľava a doprava. Nakoniec potvrdzte [OK] (4).

Poznámka: Dátum a čas nemôže byť nastavený, pokiaľ prebieha závod alebo nácvik. V tom prípade nebude prístupná voľba [Datum/cas].

Nastavenie kontrastu displeja

[Kontrast osvetl.]

Tu môžete nastaviť kontrast displeja. V strede displeja sa zobrazí posuvník. Pomocou klávesy „Späť“ (5) a potvrdzovacím klávesom (8) pohybujte jazdcom doľava a doprava, čím nastavíte kontrast displeja. Potvrdzte klávesom [OK] (4).

Nastavenie hlasitosti signálu

[Hlasitosť signálu]

Môžete nastaviť hlasitosť zabudovaného reproduktora. Zvoľte položku [Hlasitosť signálu]. Ďalej postupujte ako pri nastavovaní kontrastu displeja (pozri predošlé).

Vloženie názvu chovateľa

[Jmeno chovatele]

Sem môžete vložiť a meniť svoje meno. Postupujte tak isto, ako pri nastavovaní času a dátumu. Okrem čísel je možné vkladať malé a veľké písmená a rôzne znaky.

Voľba jazyka

[Jazyk]

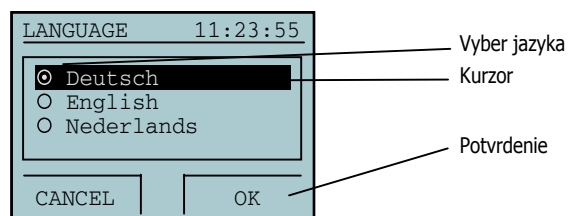

Tu môžete zmeniť jazyk zariadenia M1. Máte na výber zo štyroch jazykov: český, poľský, nemecký a anglický.

Nastavenie typu tlačiarne

[Tiskarna]

Pre zaistenie správneho fungovania tlače, musí byť nastavená správna tlačiareň. Zvoľte menu [Tiskarna]. Zobrazí sa nasledovný zoznam:

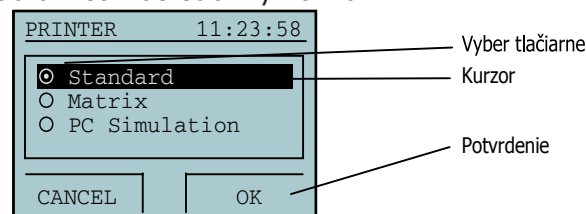

Pri výbere možnosti PC-simulácie, sa zoznam vytlačí na obrazovku pripojeného PC, čím vlastne uvidíte výsledný dokument.

Záruka a zodpovednosť za škody

Na zariadenie BENZING M1 poskytujeme

dvojočnú záruku

Všetok materiál, ktorý sa používa pri prevádzke zariadenia BENZING M1 bol kontrolovaný a 100 percentne testovaný. Ak napriek tomu dôjde k poškodeniu, servis bude bezplatný.

Záruka sa nevzťahuje na poškodenie pri preprave, vymeneného príslušenstva alebo škôd vzniknutých nesprávnym používaním.

Záruka sa nevzťahuje na zariadenie, ktoré bolo úmyselne poškodené, otvorené alebo ak je záručná alebo bezpečnostná plomba poškodená. Toto sa nevzťahuje na výmenu predného panelu.

Je veľmi dôležité používať iba odporúčané batérie v tomto návode. Nepoužívajte vytekajúce batérie. Záruka sa nevzťahuje na škody spôsobené vytekajúcimi batériami.

Prečítajte si pozorne návod na použitie. Záruka sa nevzťahuje na škody spôsobené nedodržaním podmienok používania, tým aj stratu alebo správnosť dát.

Všetky komponenty použité v zariadení BENZING M1 boli testované a majú CE test podľa normy EN 60950 (IEC 950) a vyhovujú normám DIN/VDE 0850.

Často kladené otázky (FAQ)

Táto časť sa týka niekoľkých otázok, ktoré často kladú zákazníci používajúci zariadenie BENZING M1. Aj napriek tomu zákazníci kladú množstvo otázok, ktoré neboli zodpovedané v tomto návode. Pre odpovede na otázky nezodpovedané tu, prosím, kontaktujte váš zákaznícky servis.

- BENZING M1 nerozpozna pripojené PLB antény.

Uistite sa, že ste všetko správne zapojili.

Skontrolujte, či je napájanie správne pripojené k DB-9 zásuvke. Zelená LED kontrolka musí svietiť.

Napájač nesmie byť pripojený priamo k zariadeniu BENZING M1 a toto nesmie byť napájané z batérií, ináč antény PLB nebudú pripojené k napájaciemu napätiu, čiže nebudú zachytené zariadením BENZING M1.

- Chceme košovať holuby na závod, no zariadenie BENZING M1 mi hlási: „Holuby sú košované“.

Holuby boli košované pre závod, ktorý ešte nebol ukončený.

- Hodiny v zariadení BENZING M1 nie sú synchronizované s externými pripojenými hodinami.

Neboli ukončené niektoré závody.

- Nemôžem nájsť položku „Dátum/čas“.

Neboli ukončené závody a nácviky. V tom prípade nie je možné nastaviť čas ani dátum.

- Počas nácviku niektoré holuby, ktoré prileteli, neboli zaregistrované.

Nácvik bol zahájený pred registráciou holubov.

Holuby neboli košované.

BENZING M1 - manuál - chovateľ

Technické informácie:

Zdroj napájania:

- napájací zdroj: 10 až 15 V jednosmerných
- batérie: 2x 1,5 V / typ AA – LR16 /alkalické/

Vnútorne hodiny:

- hodiny: riadené kryštálom QUARTZ
- presnosť: $\pm 0,25$ sek za deň pri teplote $+25^{\circ}\text{C}$ / $+77^{\circ}\text{F}$

Pamäť:

- pamäť programu: 2 MB, typ FLASH
- pamäť pre holuby: 256 kB pre 1000 holubov
- pamäť: 16 MB, typ SDRAM

Operačné nástroje:

- 4 funkčné klávesy s textovým popisom funkcie na displeji
- 2 kurzorové klávesy
- 1 kláves „Štart“
- 1 kláves „OK“
- 1 kláves „Späť“
- monochromatický grafický LCD displej s podsvietením, 128x64 pixelov
- zabudovaný reproduktor

Rozhrania:

- USB 1.1 rozhranie, zásuvka typu B pre prepojenie s PC
- DB-15 rozhranie, zásuvka RS 485 pre pripojenie antén /PLB alebo Club/ alebo ku kolíske

Prevádzkové podmienky:

- Prevádzková teplota: od 0° do $+60^{\circ}\text{C}$
- Skladová teplota: od -25°C do $+70^{\circ}\text{C}$
- Relatívna vlhkosť: 0 až 90 % pri teplote $+25^{\circ}$, nekondenzuje

Napájací zdroj:

- Primárne napätie: 230V, 50 Hz
- Výstupné napätie: 22 V
- Sekundárne napätie: 12 V jednosmerných
- Odber: max. 1500 mA

Ostatné informácie:

- Rozmery (ŠxVxH): 150x104x34 mm
- Krytie: IP 50
- Váha: 260 g

